

# ZÁJMOVÉ ÚZEMÍ - ZÓNA 2

KONCEPT ŘEŠENÍ  
IDEA

STRANA

11

**Řešení ZÓNY 2 nabízí vytvoření nového centra Břeclavi, kde vznikne prostor kam mohou lidé chodit trávit čas.**

Základní myšlenka navazuje na koncept tržnice, kde jsme obyvatelům vytvořili zastřešené parkoviště. V této zóně by parkoviště pokrylo kapacity pro lidi, kteří sem budou dojíždět. Na střeše by vznikl navazující park, kde může město zbudovat kulturně sportovní zařízení.

Obě vyvýšené plochy propojuje lávka. V prostoru kolem řeky navrhujeme vytvoření pomyslného zátlavu, který bude soustředit místa zábavy – restaurace, kavárny, bary. Vše odstíněno od okolí. V centru vytvořeno podlům s amfiteátreem pro pořádání různých kulturních akcí.

Vzniklý prostor mezi vyvýšenými plochami vyhlíží k zbudování proměňádky s obchody, kavárnami, restauracemi s výhledem do parku u řeky.

Celý prostor se nabízí pojmout jako novou etapu města, kde dostane prostor moderní architektura. Bude to váš odkaz příštím generacím.

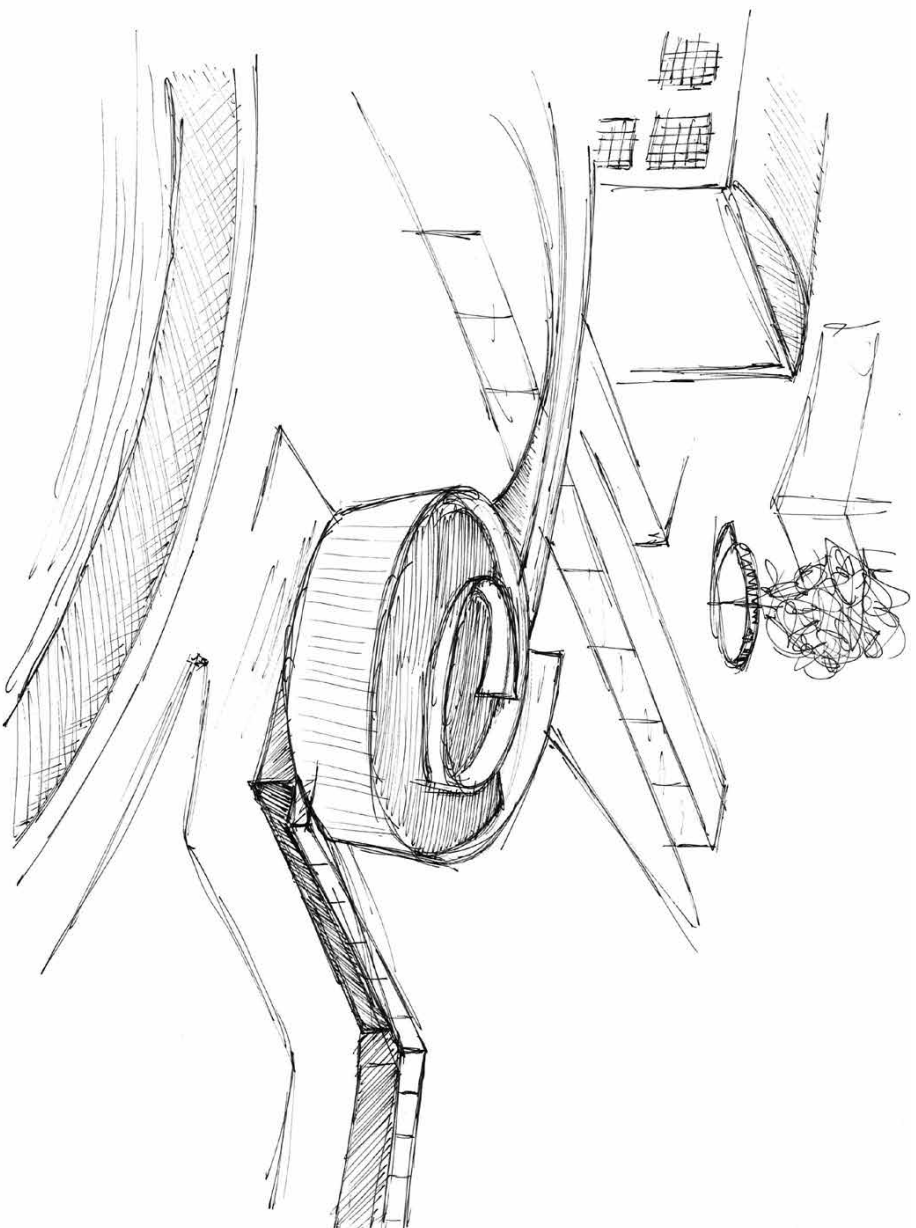

# ZÁJM OV Ě Ú Z E M Í \_ Z Ó N A 2

KONCEPT ŘEŠENÍ  
IDEA

STRANA

12

Koncept zábavně kulturní zóny. Visutý  
amfiteátr s lavičkou nad řekou.

